

SCHEDA TECNICA  
DATA SHEET

# Boiserie

SYSTEM

PRESENTAZIONE SISTEMA BOISERIE | BOISERIE SYSTEM PRESENTATION

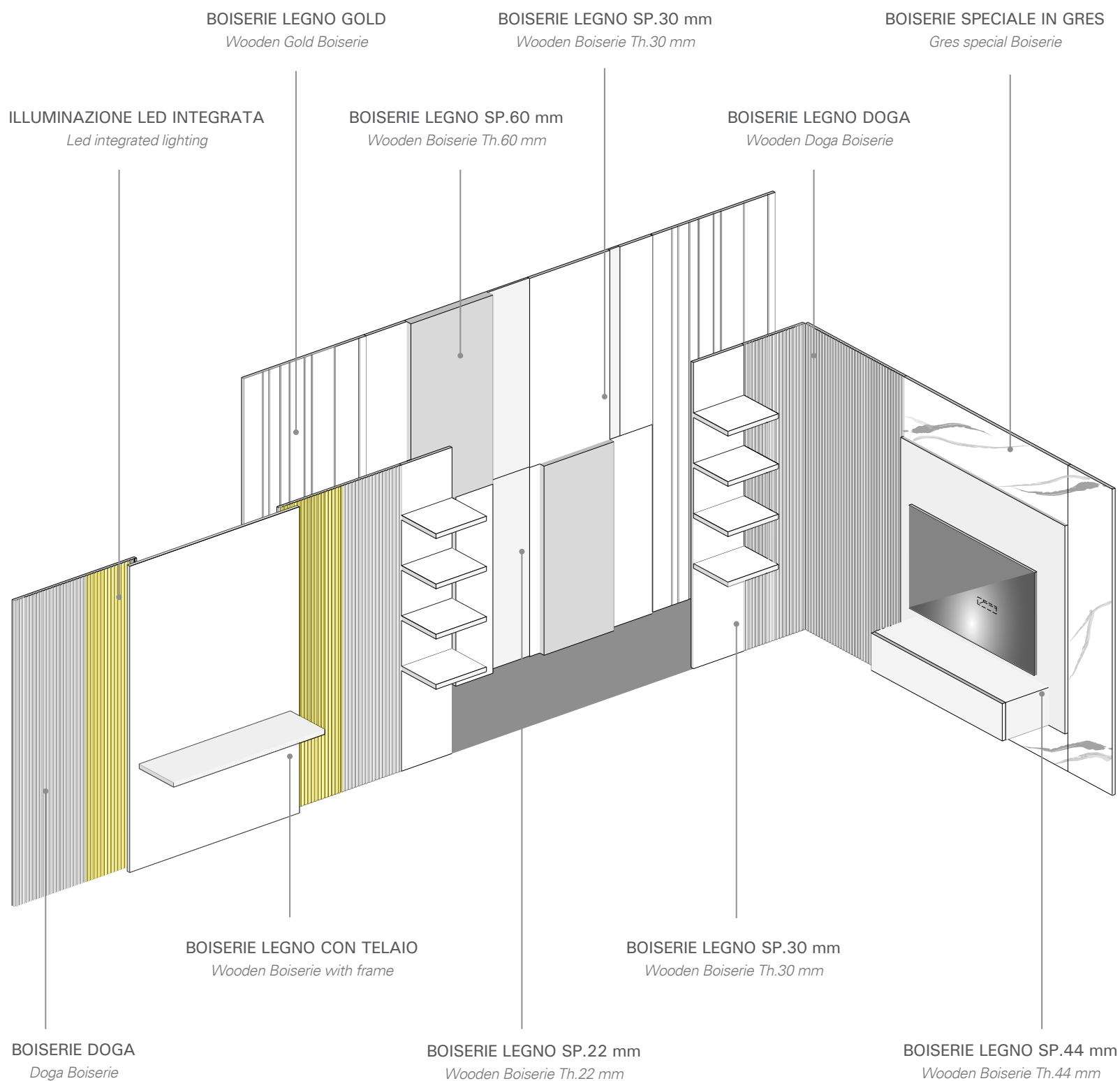

## CARATTERISTICHE TECNICHE | TECHNICAL CHARACTERISTICS

BOISERIE SP. 22 / 30 mm | BOISERIE TH. 22 / 30 mm

BOISERIE SP. 44 / 60 mm | BOISERIE TH. 44 / 60 mm

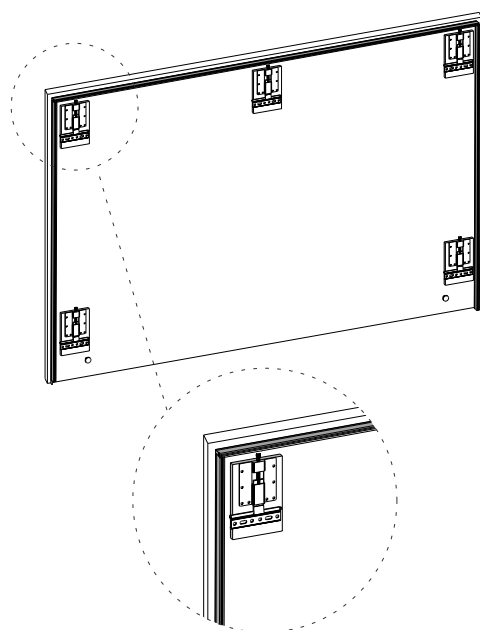

VISTA RETRO  
Back View

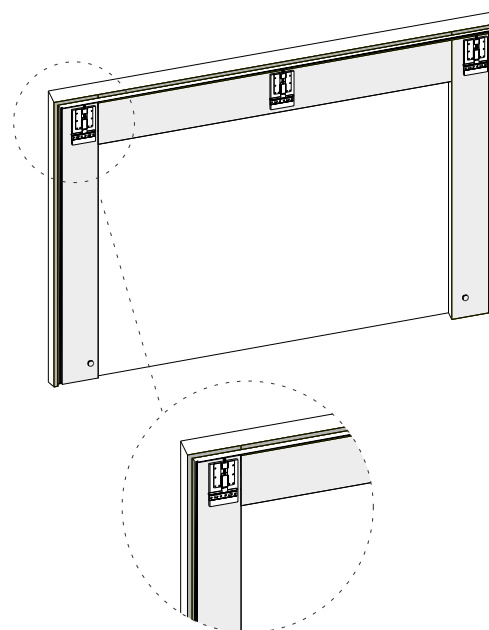

Pannelli Boiserie dotati di attaccaglie per montaggio a parete in numero variabile in relazione ad altezza e larghezza.

Pannelli Boiserie dotati di Spazzolino nero di copertura dello spazio tra retropannello e parete.

Pannelli Boiserie attrezzabili con illuminazione perimetrale. La barra LED può essere applicata su uno o più lati esterni del pannello. Le barre Led vanno sempre dotate di trasformatore presente alla pagina 350. L' accensione e lo spegnimento avvengono tramite un interruttore esterno oppure tramite accessori presenti a pag.350 che ne consentono l'accensione e lo spegnimento oltre che permettere la regolazione dell'intensità della luce ( 3000K o 4000K ).

*Boiseries panels fitted with wall-mounting brackets in variable numbers according to height and width.*

*Boiserie panels equipped with a black brush to cover the space between the back panel and the wall.*

*Boiserie panels that can be fitted with perimeter lighting. The LED bar can be applied on one or more external sides of the panel. The LED bars must always be equipped with a transformer on page 350. They can be switched on and off by means of an external switch or by means of the accessories on page 350, which allow them to be switched on and off as well as to adjust the intensity of the light (3000 K or 4000 K).*

## ATTACCAGLIE | HANGING BRACKETS

N°1 COPPIA ATTACCAGLIE DA  
H.320 mm A H.960 mm

*N°1 Pair of wall brackets from H.320 mm to H.960 mm*

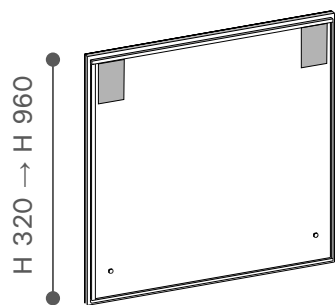

N°2 COPPIE DI ATTACCAGLIE DA  
H.961 mm A H.1600 mm

*N°2 Pairs of wall brackets from H.961 mm to H.1600 mm*

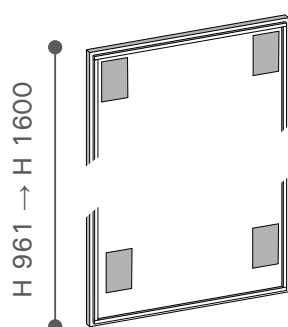

N°3 COPPIE DI ATTACCAGLIE DA  
H.1601 mm A H.2700 mm

*N°3 Pairs of wall brackets from H.1601 mm to H.2700 mm*

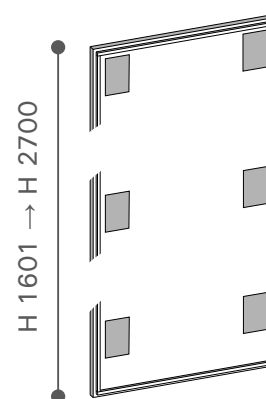

Pannelli Boiserie dotati di attaccaglie piatte, con regolazione dall'alto. Ingombro totale del sistema ferramenta 8 mm. E' necessario uno spazio minimo superiore di 50 mm per permettere la regolazione. In funzione dell'altezza dei pannelli il numero di attaccaglie è variabile in modo da assicurare una migliore presa sulla superficie verticale della parete. L'intero peso del pannello è sostenuto dalla coppia superiore di attaccaglie.

Le attaccaglie secondarie/inferiori dotate di molla, hanno il solo ruolo di aggancio a parete e non possono essere regolate in altezza.

*Boiseries panels fitted with flat brackets, adjustable from above. Total hardware system footprint 8 mm. A minimum clearance of 50 mm above is required to allow for adjustment. Depending on the height of the panels, the number of hangers is variable so as to ensure a better grip on the vertical wall surface. The entire weight of the panel is carried by the upper pair of brackets. The secondary/lower spring-loaded brackets have the sole role of wall attachment and cannot be adjusted in height.*

TIPOLOGIE | TYPES

BOISERIE LEGNO | WOOD BOISERIE



VISTA PIANTA

Top View

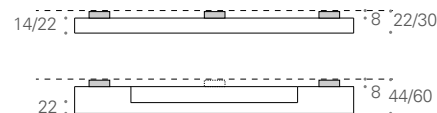

Pannello rifinito su tutti i lati, gestito al MQ e dotato di attaccaglie regolabili per fissaggio a parete. Disponibile in vari spessori a seconda delle necessità progettuali. Lo spazio utile sul retro del pannello varia a seconda dello spessore scelto, 8 mm per Boiserie sp. 22/30 mm, mentre per Boiserie sp. 44/60 mm lo spazio utile al netto delle fasce perimetrali diventa 30/46 mm. Tutte le Boiserie legno utilizzano il pannello frontale sp. 22 mm ad eccezione della Boiserie sp. 22 mm, che utilizza un pannello sp. 14 mm. Quest'ultimo dotato di spazzolino di chiusura o attrezzabile con illuminazione led perimetrale.

*Panel finished on all sides, managed to MQ and equipped with adjustable attachments for wall mounting. Available in various thicknesses depending on design needs. The usable space on the back of the panel varies depending on the thickness chosen, 8 mm for Boiserie thickness 22/30 mm, while for Boiserie thickness 44/60 mm the usable space net of perimeter strips becomes 30/46 mm. All Wood Boiserie uses 22 mm thick front panel except for 22 mm thick Boiserie, which uses a 14 mm thick panel. The latter equipped with a closing brush or can be equipped with perimeter LED lighting.*

BOISERIE LEGNO CON TELAIO | WOOD BOISERIE PANELS WITH FRAME

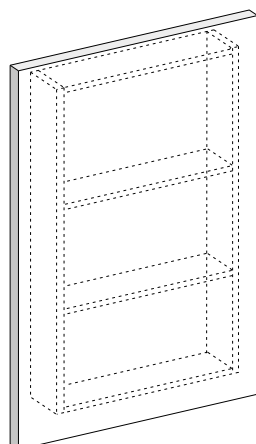

VISTA PIANTA

Top View

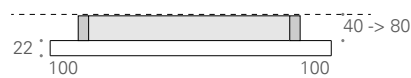

Pannello rifinito su tutti i lati, gestito al MQ e dotato di telaio strutturale ed attaccaglie regolabili per fissaggio a parete. Il telaio retrostante è arretrato su ogni lato e permette di gestire la distanza tra parete e pannello all'interno di un range che va da 40 ad 80 mm. Tale distanza risulta utile come vano tecnico per il passaggio dei cavi oltre che per sviluppare sovrapposizioni tra pannelli.

La Boiserie con telaio è caratterizzata da un pannello sp. 14 o 22 mm attrazzabile con illuminazione led perimetrale.

*Panel finished on all sides, managed to MQ and equipped with structural frame and adjustable attachments for wall mounting. The back frame is set back on each side and allows the distance between wall and panel to be managed within a range from 40 to 80 mm. This distance is useful as a technical compartment for the passage of cables as well as for developing overlaps between panels.*

*Boiserie with frame features a 14 or 22 mm thick panel that can be attracted with perimeter LED lighting.*

BOISERIE GOLD | GOLD BOISERIE

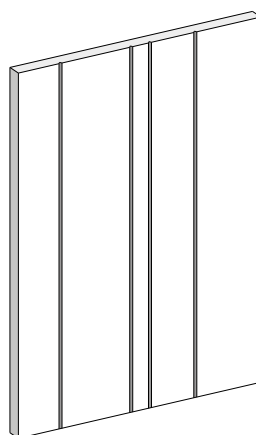

VISTA PIANTA

Top View



Pannello rifinito su tutti i lati, gestito al ML in altezza, a passo fisso in larghezza e dotato di attaccaglie regolabili per fissaggio a parete. Disponibile in unico spessore, la Boiserie Gold è caratterizzata da una lavorazione di bisellatura verticale a passi fissi a seconda della dimensione in larghezza del pannello scelto. Progettato per pannellare pareti secondo un disegno elegante e dinamico. Disponibile in finiture Laccato ed Essenza. Pannello dotato di spazzolino di chiusura o attrezzabile con illuminazione led perimetrale.

*Panel finished on all sides, managed at ML in height, fixed pitch in width and equipped with adjustable hangers for wall fixing. Available in a single thickness, Boiserie Gold is characterised by a vertical bevelling process in fixed steps depending on the width dimension of the chosen panel. Designed to panel walls according to an elegant and dynamic design. Available in Lacquer and Essence finishes. Panel equipped with closing brush or equipped with perimeter LED lighting.*

## TIPOLOGIE | TYPES

### BOISERIE DOGA | DOGA BOISERIE

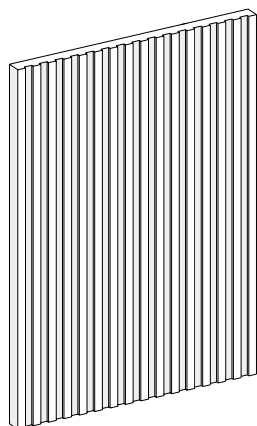

#### VISTA PIANTA

Top View

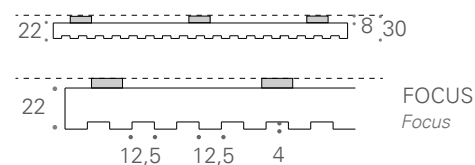

Pannello rifinito su tutti i lati, gestito al ML in altezza, passo fisso in larghezza, e dotato di attaccaglie regolabili per fissaggio a parete. Disponibile in unico spessore, la Boiserie Doga è caratterizzata da una lavorazione di fresatura a passi fissi.

Progettato per pannellare pareti secondo un disegno attuale e moderno. Disponibile in finiture Laccato ed Essenza. Pannello dotato di spazzolino di chiusura o attrezzabile con illuminazione led perimetrale.

*Panel finished on all sides, managed at ML in height, fixed pitch in width, and equipped with adjustable attachments for wall mounting. Available in single thickness, Doga Boiserie features fixed-pitch milling. Designed to panel walls according to a contemporary and modern design. Available in Lacquer and Essence finishes. Panel equipped with closing brush or can be equipped with perimeter LED lighting.*

### BOISERIE SPECIALI IN ECOSKIN E TESSUTO | SPECIAL BOISERIE IN ECOSKIN AND FABRICS



#### VISTA PIANTA

Top View

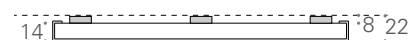

Pannello rifinito su tutti i lati, gestito al MQ e dotato di attaccaglie regolabili per fissaggio a parete. Disponibile in unico spessore. La boiserie speciale lavora con un pannello rivestito con le finiture tessuto ed ecoskin disponibili.

Il bordo risulta anch'esso rivestito. Dotato di spazzolino di chiusura o attrezzabile con illuminazione led perimetrale. Si sconsiglia l'utilizzo di questa boiserie nei casi in cui ci sia la necessità di forare il pannello.

*Panel finished on all sides, managed to MQ and equipped with adjustable attachments for wall mounting. Available in single thickness. Special paneling works with a panel covered with available fabric and ecoskin finishes. The edge also results as coated. Equipped with closing brush or can be equipped with perimeter LED lighting. It is not recommended to use this paneling in cases where there is a need to drill the panel.*

### BOISERIE SPECIALI IN SPECCHIO E GRES | SPECIAL BOISERIE IN MIRROR AND GRES



#### VISTA PIANTA

Top View

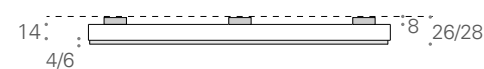

Pannello gestito al MQ e dotato di attaccaglie regolabili per fissaggio a parete. Disponibile in unico spessore. La boiserie speciale lavora con un pannello sp. 14 mm sul quale vengono installati Specchio (4 mm) o Gres ceramico (6 mm) che ne rivestono la superficie.

Dotato di spazzolino di chiusura o attrezzabile con illuminazione led perimetrale. Boiserie non attrezzabile.

*Panel managed per MQ and equipped with adjustable attachments for wall mounting. Available in one thickness. The special boiserie works with a 14 mm thick panel on which Mirror (4 mm) or Ceramic Stoneware (6 mm) are installed to cover the surface. Equipped with closing brush or equipable with perimeter LED lighting. Boiserie that cannot be fitted.*



BOISERIE



## KICO SRL

Via dell'industria 64032  
Casoli di Atri - Teramo - ITALY

TEL +39 085.94 63 052  
TEL +39 085.94 63 405  
EMAIL [info@kico.it](mailto:info@kico.it)  
FAX +39 085.79 92 060

[www.kico.it](http://www.kico.it)

Follow us on Instagram, Facebook,  
Linkedin and Pinterest